

PROMOCJA NOWOŚĆ - THM951

frezy walcowo-czołowe z nieregularnym podziałem ostrzy do obróbki stali nierdzewnej typu inox oraz tytanu

- przeznaczony do wykonywania kanałków, wybierania kieszeni i obróbki wykończeniowej
- obróbka stali nierdzewnej typu inox oraz tytanu
- redukcja wibracji
- wydłużenie trwałości
- doskonała ewakuacja wióra - także przy pracy z dużymi nadłatkami

Ze względu na możliwość pracy ze znacznym obciążeniem i generowanie dużych sił poosiowych do mocowania narzędzi THM951 zalecamy precyzyjne oprawki z dużą siłą zacisku MONOFORCE D'Andrea.

THM951 - FREZY WALCOWO-CZOŁOWE, Z = 4

Norma TOOLS TOOLS norm	HM Węglik	0,15 - 0,25 45°	α_1, α_2	$\lambda 38^\circ$	Z=4
AP Alcrona Pro		Mgła olejowa Oil mist	Emulsja Emulsion		
Stal nierdzewna Inox	Stale / Steels 12% Cr	Tytan Titanium	Stale / Steels < 1450 N / mm ²	Żeliwo szare Grey cast iron < 180 HB	Żeliwo sferoidalne Spheroidal cast iron

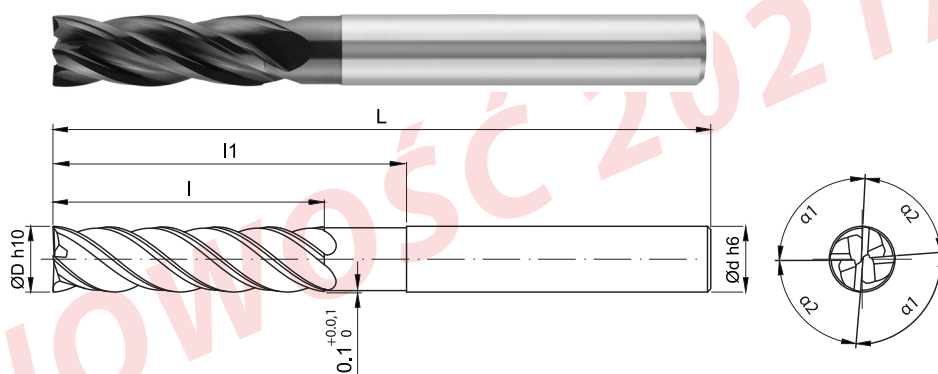

kod	D [mm]	d [mm]	l [mm]	l1 [mm]	L [mm]	Cena bazowa [PLN]	Cena promocyjna [PLN]
THM951-0300-RS06-AP	3	6	8	11	57	149	89
THM951-0400-RS-06-AP	4	6	11	16	57	149	89
THM951-0500-RS06-AP	5	6	13	18	57	149	89
THM951-0600-AP	6	6	13	20	57	139	84
THM951-0800-AP	8	8	19	25	63	177	106
THM951-1000-AP	10	10	22	30	72	232	139
THM951-1200-AP	12	12	26	36	83	321	192
THM951-1600-AP	16	16	32	42	92	522	313
KIT THM951-AP	Średnice: 6, 8, 10, 12, 16 mm					1 321	793
KIT THM951-AP-S	Średnice: 4, 5, 6, 8, 10 mm					803	482

Upust 40%

Ceny promocyjne są cenami końcowymi, do których nie udziela się upustu. Podane ceny są netto - należy doliczyć VAT. Promocja nie łączy się z innymi promocjami w TOOLS Sp. z o.o. Promocja ważna od 01.12.2021 do 31.03.2022.

Twój lokalny dystrybutor